

# H10 222005, 222010



- DE Heizbares Tränkebecken mit Rohrventil H10, emailliert – Bedienungsanleitung
- FR Abreuvair chauffant avec soupape tubulaire H10, émaillé – Guide d'utilisation
- EN Heatable Water Bowl with Tube Valve H10, enamelled – User Guide
- IT Abbeveratoio riscaldabile con valvola tubo H10, smaltato – Istruzione manuale
- SV Uppvärmningsbar vattenkopp med rörventil H10, emaljerad – Bruksanvisning
- NO Oppvarmbart drikkekar med rørventil H10, emaljert – Bruksanvisning
- FI Lämmitettävä juoma-allas putkiventtiilillä H10, emaloitu – Käyttöohje
- DA Opvarmet drikkekop med rørventil H10, emaljeret – Betjeningsvejledning
- NL Verwarmbare drenkbak met leidingklep H10, geëmailleerd – Gebruiksaanwijzing



# DE 1. Montageanleitung

## 1.1 Befestigungsmöglichkeiten

Das Tränkebecken H10 kann an der Wand durch geeignete Befestigungsmittel oder direkt an Rohren mit dem geeigneten Rohrbefestigungsbügel (#222019) befestigt werden.



Wandmontage

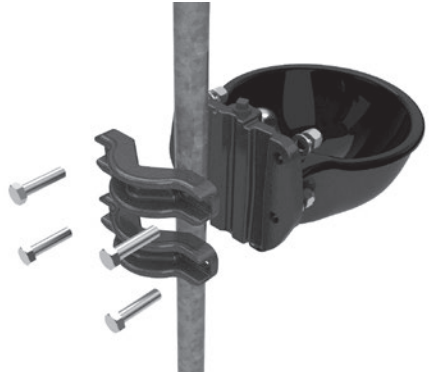

Rohrmontage mit #222019

## 1.2 Montage

### 1. Montage des Beckens

Das heizbare Tränkebecken H10 kann an Wand oder Rohr montiert werden. Für die Wandmontage sind geeignete Befestigungsmittel zu wählen.

Die Montagehöhe ist auf die jeweilige Tierrasse und Anwendung abzustimmen. Montagehöhe ca. 60 - 80 cm.

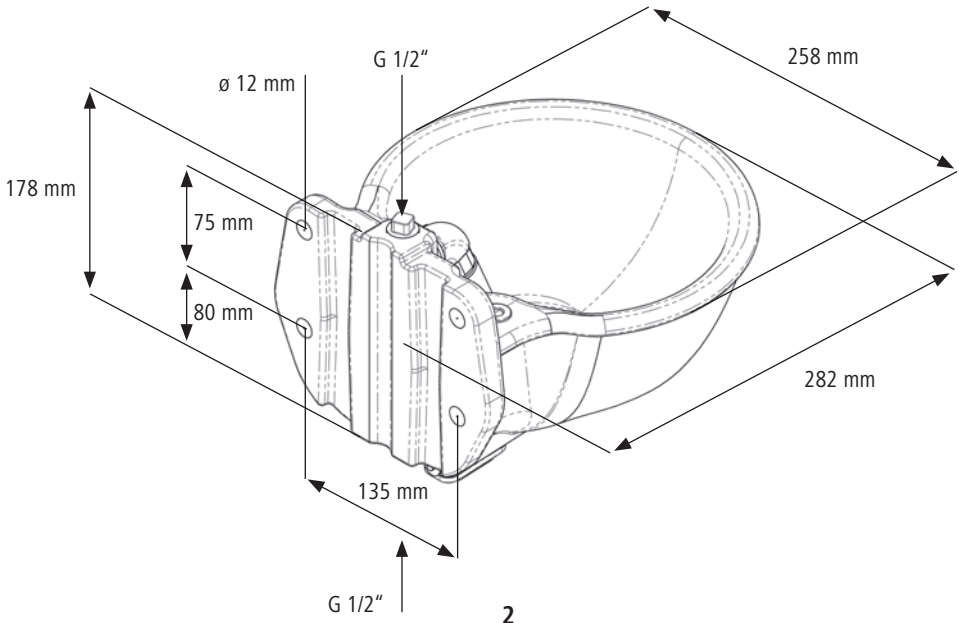

## 2. Anschluss der Rohrleitung

Bevor mit dem Anschluss der Rohrleitung begonnen wird, ist der Schutzstopfen und der Blindstopfen aus den Anschlüssen oben und unten zu entfernen.

Der Anschluss des Tränkebeckens ist wahlweise von unten oder oben möglich. Das Tränkebecken ist auch für Heizumlaufsysteme geeignet und kann von oben und unten gleichzeitig angeschlossen werden.

**!** -> alle Anschlüsse eindichten!

Wenn der Anschluss des Tränkebeckens nur von einer Seite erfolgt, muss der freie Anschluss mit einem Blindstopfen abgedichtet werden. (Blindstopfen ist im Lieferumfang enthalten)

Bei Drücken >3 Bar empfehlen wir den Einbau eines Druckreglers in die Zuleitung, um den Wasserdruck regulieren zu können.

**!** Beachten Sie das Anschlussschema

## 3. Die Zuleitung zum Tränkebecken ist frostsicher zu machen

Die Zuleitung des Tränkebeckens muss vor Frost geschützt werden. Hierzu verwenden Sie geeignete Heizkabel von KERBL und isolieren diese gemäß Vorgabe.

**!** Die Heizleitungen, die Isolierung sowie die Zuleitungen zum Tränkebecken ist vor Verbiss zu schützen.

## 4. Elektrischer Anschluss des Heizelements

Die 24V-Stromzuleitung ist entlang der vorhandenen Rohrleitung hin zum Heizbaren Tränkebecken H10 zu verlegen.

**!** Transformator und Frostschutzthermostat sind nicht im Lieferumfang enthalten und müssen separat bestellt werden. Achtung, das Heizelement hat eine Leistungsaufnahme von 80 bzw. 50 Watt, um zusätzlich z.B. ein 24V-Frostschutz-Heizleitung zu betreiben, muss ein Transformator mit z.B. 200 Watt gewählt werden.

**Hinweis: Der Transformator und somit die an diesen angeschlossenen Geräte können mit einem Frostschutz-Thermostat von KERBL (#222794) automatisch ein und ausgeschaltet werden. Hierdurch kann Energie und somit Kosten gespart werden.**

Die 24V-Stromzuleitung ist durch die Kabeldurchführung am Klemmkasten hindurch an der Tränkebeckenunterseite anzuschließen. Verlegen Sie das Kabel im Klemmkasten so, dass die Klemmkastenabdeckung aufgeschraubt werden kann. Der Durchführungsstopfen für die Zuleitung muss durchstochen werden, damit das Zuleitungskabel in den Klemmkasten geführt werden kann.

**!** Der elektrische Anschluss darf nur durch eine qualifizierte Elektrofachkraft ausgeführt werden. Hierbei sind die jeweiligen nationalen Vorschriften und Richtlinien zu beachten.

**!** Beachten Sie das Anschlussschema

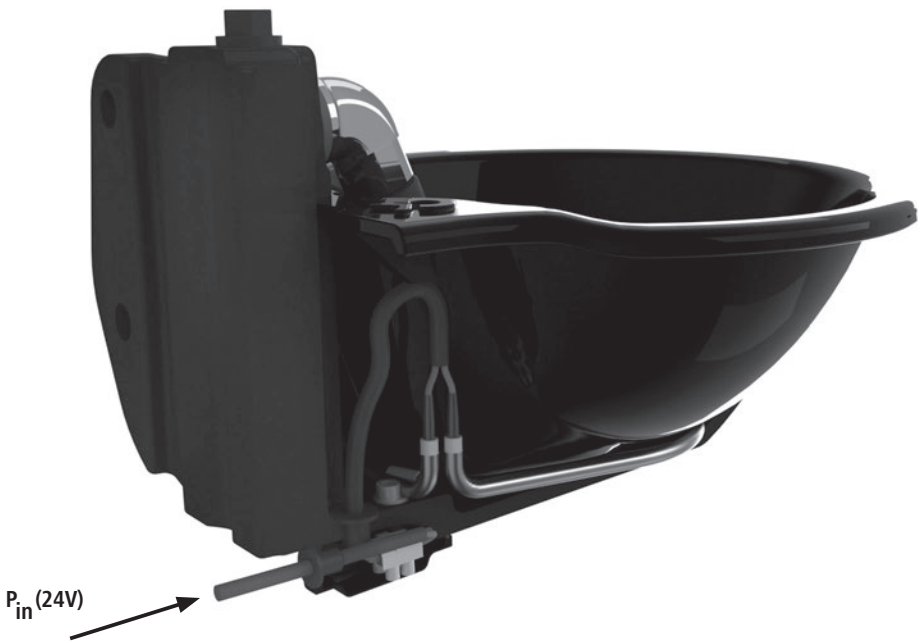

### 5. Anbringen der Klemmkastenabdeckung

Verschließen Sie den Klemmkasten mit dem mitgelieferten Klemmkastenabdeckungsset (#222022). Diese Abdeckung ist werksseitig nicht montiert und dem Lieferumfang beigelegt. Die Gummidichtung ist zwischen Abdeckung und Gussbecken zu legen. Die Abdeckung ist mittels der mitgelieferten Schrauben festzuschrauben.

### 6. Spülen der Wasserleitung

Die Wasserleitung ist vor Anschluss an die Wasserversorgung gründlich zu spülen. In neu verlegten Rohrleitungen können sich lose Bearbeitungsrückstände befinden. Das Rohrventil am Tränkebecken ist vor Inbetriebnahme ebenfalls gut durchzuspülen.

### 7. Einstellen der Durchflussmenge am Ventil

Das beheizbare Tränkebecken H10 ist am Montageknie mit einer Durchflussregulierschraube ausgestattet, die es ermöglicht, die Wasserdurchflussmenge am Rohrventil zu regulieren. Die Regulierschraube ist mittels 6er Innensechskant-schlüssel oder einem 10 Cent- Stück (Eurocent) einstellbar.

**Schlitz waagrecht = maximale Wassermenge**

**Schlitz senkrecht = minimale Wassermenge**

**⚠ Vorsicht:** Regulierschraube nicht herausdrehen

## 2. Sicherheitshinweise

- Schützen Sie alle elektrischen Zuleitungen, Isolierungen und Heizkabel an den Rohrleitungen vor Verbiss.
- Montieren Sie in engen Boxen und Stallbuchten einen Schutzbügel für dieses Tränkebecken. (siehe Punkt 4)
- Montieren Sie den Transformator und 230V Stromleitungen außerhalb der Reichweite der Tiere
- Die 230V Zuleitung zum Transformator muss separat abgesichert werden
- Die elektrische Installation darf nur von einer qualifizierten Elektrofachkraft durchgeführt werden
- Prüfen Sie die Funktionsfähigkeit der gesamten elektrischen Installation vor dem ersten Frosteinbruch
- Drehen Sie die Regulierschraube am Ventil nicht ganz heraus. Es verhindert kein Anschlag das Herausdrehen der Regulierschraube!

## 3. Wartung

### 6.1 Wechseln des Heizelements

Zur Demontage der emaillierten Innenschale um, beispielsweise das Heizelement zu wechseln, ist mit einem Gabelschlüssel (SW24) das Rohrventil vom Montageknie zu schrauben. Lösen Sie anschließend die Sechskantschraube mittels Gabelschlüssel (SW13) an der Beckenunterseite. Die emaillierte Innenschale kann nun herausgezogen werden, ohne dass das Montageknie demontiert und somit neu eingedichtet werden muss.

### 6.2 Die Tränke ist regelmäßig zu reinigen.

Um dem Tier eine optimale Wasseraufnahme zu ermöglichen ist die Tränke regelmäßig zu reinigen. Dies dient der Gesundheit der Tiere und einer langen Lebensdauer des Tränkebeckens.

## 4. Zubehör



#222019 - Rohrbefestigungsbügel, paarweise für Rohrdurchmesser 1"-3"



#221971 - Schutzbügel für Tränkebecken Größe 2



Transformator  
#222796 - 100 W  
#222797 - 200 W  
#222626 - 300 W  
#222798 - 400 W

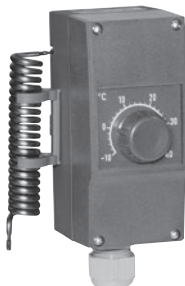

Frostschutz-Thermostat  
#222794

## 5. Ersatzteile



KERBL Art. Nr.	Beschreibung	Menge
6299	Scheibe - DIN 125 - A8.4 - A2	1
6300	Schutzstopfen für Innengewinde G1/2"	1
6301	Sechskantschraube - ISO 4017 - M8x16-A2	1
6302	Zylinderschraube - ISO 4762 - M5x10-A2	1
22209	Blindstopfen für Tränkebecken - G1/2"	1
221886	Rohrventil für Tränkebecken	1
222011	Oberschale zu Becken H10, emailliert	1
222012	Unterschale zu Becken H10, schwarz pulverbeschichtet	1

222006	Heizelement zu Becken H10 - 50 VA	1
222007	Heizelement zu Becken H10 - 80 VA	1
222014	Befestigungsschelle für Heizelement 222013	1
222015	Montageknie mit Bohrung für Regulierschraube	1
222018	Regulierschraube Nylon mit Dichtung für 222015	1
222022	Abdeckung Klemmkasten f. H10, komplett, im PE-Beutel	1
2220141	PVC Stopfen Ø10mm für H10	1
2220142	PVC Blindstopfen Ø8mm für H10	1
2220143	Lüsterklemme 2,5mm <sup>2</sup> - 2-polig	1
2220151	Flachdichtung für KERBL Montageknie 222015	1

## Anschlusschema - Heizbares Tränkebecken H10

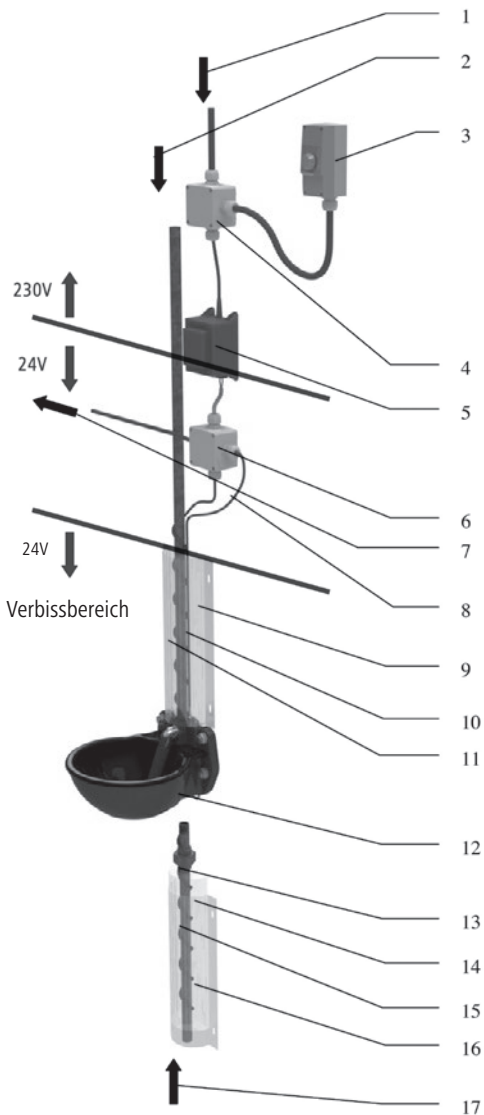

1. Netzanschluss 230V separat abgesichert
2. Leitungsanschluss, Wasser Stichleitung oder Umlaufsystem möglich
3. Frostschutz-Thermostat 230V KERBL #222794
4. Verteilerdose mind. IP54
5. Transformator 230V-> 24V  
KERBL #222796 - 100 Watt  
KERBL #222797 - 200 Watt  
KERBL #222626 - 300 Watt  
KERBL #222798 - 400 Watt
6. Verteilerdose mind. IP54
7. 24V Zuleitung für weitere Heizbare Tränkebecken oder Heizkabel
8. 24V Zuleitung zum Anschluss am Tränkebecken
9. Schutzblech für den Verbissbereich
10. Isolierung der Rohrleitung
11. 24V Frostschutz-Heizleitung KERBL #22358; #223581
12. Heizbares Tränkebecken
13. Verschraubung
14. Isolierung der Rohrleitung
15. 24V Frostschutz-Heizleitung KERBL #22358; #223581
16. Schutzblech für den Verbissbereich
17. Möglicher Leitungsanschluss Wasser von unten, oder 2. Anschluss für Umlaufsysteme

Achtung! Transformator und Frostschutz-Thermostat sind im Lieferumfang nicht enthalten und müssen separat bestellt werden!

Maximal zulässige Kabel- und Leitungslängen  $l_{\max}$  in Meter, in Abhängigkeit zum Leiternennquerschnitt in  $\text{mm}^2$  bei einem max. Spannungsfall von 15% und paralleler Schaltung

Leitungsquerschnitt in $\text{mm}^2$	Max. Leitungslänge $l_{\max}$ in Meter
1,5	50
2,5	80

## 6. Garantie

Auf Grundlage unserer Allgemeinen Geschäftsbedingungen gewähren wir für dieses Gerät 2 JAHRE GARANTIE, um Schäden durch Material- oder Herstellerfehler zu beseitigen. Die Garantiepflicht beginnt ab Kaufdatum. Die Garantie umfasst nicht:

1. Schäden, die durch natürliche Abnutzung (Verschleißteile, Gleitteile), Überlastung und unsachgemäße Bedienung (Nichtbeachtung der Bedienungsanleitung) entstanden sind.
2. Schäden, die durch höhere Gewalt oder beim Transport entstanden sind.
3. Beschädigung an Gummiteilen, wie z. B. bei Anschlussleitungen. Garantie-Reparaturen werden nur vom Herstellerwerk oder einer autorisierten Vertragswerkstätte durchgeführt! Der Hersteller behält sich bei Nichteinhaltung das Recht vor, jeglichen Garantieanspruch abzulehnen. Das Gerät muss zu diesem Zweck, auf Gefahr des Geräte-Besitzers, unzerlegt, verpackt und portofrei, mit der Original-Rechnung und der Garantiekarte zur Verkaufsstelle zurückgebracht werden. Möglichst genaue Angaben über die Art der Beanstandung sind erwünscht. Kosten, die durch unberechtigte Mängelrügen entstehen, trägt der Besitzer des Gerätes.

## **DE** CE-Zeichen / CE-Konformitätserklärung

Hiermit erklärt die Albert KERBL GmbH, dass sich das in dieser Anleitung beschriebene Produkt/Gerät sich in Übereinstimmung mit den grundlegenden Anforderungen und den übrigen einschlägigen Bestimmungen der Richtlinie 2004/108/EG und 2006/42/EG befindet.

**CE** Das CE-Zeichen steht für die Erfüllung der Richtlinien der Europäischen Union.  
Die Konformitätserklärung kann unter folgender Internetadresse eingesehen werden: <http://www.kerbl.de>.

---

## **FR** Marque CE / Déclaration de conformité CE

Par cette présente, la société Albert KERBL GmbH déclare que le produit/appareil décrit dans ce manuel satisfait les exigences de base ainsi que les autres dispositions en vigueur des directives 2004/108/EG et 2006/42/EG.

**CE** La marque CE signifie que les directives de l'Union Européenne sont satisfaites.  
Vous trouverez la déclaration de conformité sur la page internet suivante : <http://www.kerbl.de>

---

## **EN** CE-/UKCA-conformity

**CE** Albert KERBL GmbH hereby declares that the product / device described in these instructions complies with the fundamental requirements and other relevant stipulations and regulations. The CE-/UCKA-mark confirms compliance with the Directives of the European Union or the relevant UK legislation.

**UKCA**

## **IT** Marchio CE / dichiarazione di conformità CE

Con il presente documento Albert KERBL GmbH dichiara che il prodotto / l'apparecchio descritto nelle presenti istruzioni è conforme ai requisiti fondamentali e alle altre disposizioni vigenti delle direttive 2004/108/EG e 2006/42/EG.

**CE** Il marchio CE indica la conformità alle direttive dell'Unione Europea.  
È possibile prendere visione della dichiarazione di conformità all'indirizzo internet <http://www.kerbl.de>.

## **SV** EG-märkning / EG-överensstämmelse deklARATION

Härmed förklarar firman Albert KERBL GmbH, att den i denna bruksanvisning beskrivna produkten/utrustningen överensstämmer med de grundläggande kraven och andra relativa bestämmelser enligt riktlinje 2004/108/EG och 2006/42/EG .

**CE** DEG-märkningen står för uppfyllandet av den Europeiska Gemenskapens riktlinjer .  
Förklaringen om överensstämmelse kan konsulteras på följande webbplats adress <http://www.kerbl.de>.



## **Albert Kerbl GmbH**

Felizenzell 9  
84428 Buchbach, Germany  
Tel. +49 8086 933 - 100  
Fax +49 8086 933 - 500  
info@kerbl.de  
www.kerbl.de

## **Kerbl Austria Handels GmbH**

Wirtschaftspark 1  
9130 Poggersdorf  
Tel. +43 4224 81555  
Fax. +43 4224 81555-629  
order@kerbl-austria.at  
www.kerbl-austria.at

## **Kerbl France Sarl**

3 rue Henri Rouby, B.P 46 Soultz  
68501 Guebwiller Cedex, France  
Tel. : +33 3 89 62 15 00  
Fax : +33 3 89 83 04 46  
info@kerbl-france.com  
www.kerbl-france.com

## **Kerbl UK Ltd**

Lands End Way Oakham, Rutland  
LE15 6RF, UK  
Phone +44 (0) 1572 722558  
Fax +44 (0) 1572 757614  
www.kerbl.co.uk