

## Hydraulischer Rangierwagenheber 3.000 kg mit Fußschnellhub

Sehr robuster und stabiler Rangierheber.

Die hochwertige Ausstattung und die hohe Tragkraft machen den Rangierheber in diesem Preissegment unschlagbar.

Der integrierte Fußschnellhub und das Doppelpumpensystem ermöglichen einen sehr schnellen und anwendungsfreundlichen Ansatz am Fahrzeug.

- Ventilsteuerung, Doppelpumpensystem
- Fußschnellhub
- Stahlräder (optional PU-Rädersatz als Zubehör erhältlich)
- Pumpstangenschutz gegen das Anstoßen am Fahrzeug
- Hubhöhe: 100 - 533 mm
- Tragkraft: 3.000 kg
- Gewicht: 42 kg

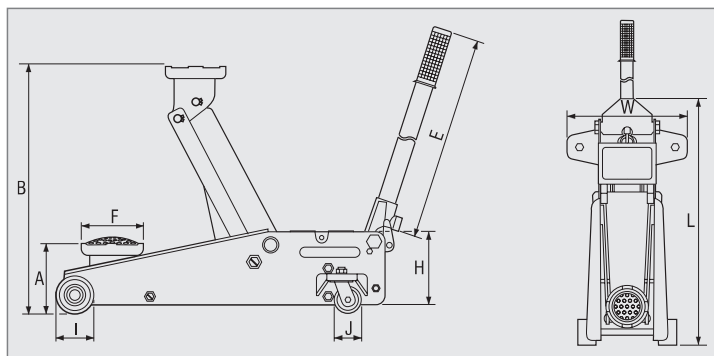

	A	B	E	F	H	I	J	L	W
	mm	mm	mm	mm	mm	mm	mm	mm	mm
<b>WK 1032 FSH</b>	100	533	1200	108	165	80	60	780	370



Fußschnellhub  
+  
Schnellhub  
=



### Rädersatz, PU-ummantelt

optional



Art.-Nr.	Artikel-Bezeichnung	VPE
WK 1032 FSH	Rangierwagenheber 3.000 kg mit Fußschnellhub	1
WK 1032 FSH-PU-Rädersatz	PU-Rädersatz zu WK 1032 FSH	1